

～ベットを家電にして  
みんな快適に～

布団をくるんと回して、クリーニングする

# スーパーオートくりんベット

第二回室内環境改善コンテスト  
小学生

最優秀賞作品  
門倉 春樹

# 皆さんは大変だから 綺麗な布団で寝るのを諦めて いないですか？

一般家庭でのお布団の買い換え期間は約8年  
約8割の布団は1度もクリーニングされない

## 知らないうちにたまる汚れの例

- ・ダニ、ダニの死骸
- ・カビ、細菌類
- ・汗の塩分
- ・皮脂の脂肪分、フケやアカ
- ・花粉
- ・尿



# 皆さんは何のためにベッドを使っていますか？



一般的には高さを調節するためです

- 高齢者の人は寝たきりの人の為に
- ベッドが動くという機能もあるそうです

30cm高くなるとホコリの数量が減ります  
つまりベッドを使う人は空気を綺麗にする事に気を付けている人が多いと考えました



ベットを家電に変身  
室内環境改善

もっとベットを活用したい！

- ・布団とセットでいつも一緒
- ・人は寝るとき以外は別々
- ・人は寝るときは一緒

布団を綺麗に出来ないか？

空気を綺麗に出来ないか？

# 布団とセットのベットが家電になって 布団を除菌・ゴミ取り・乾かし快適に

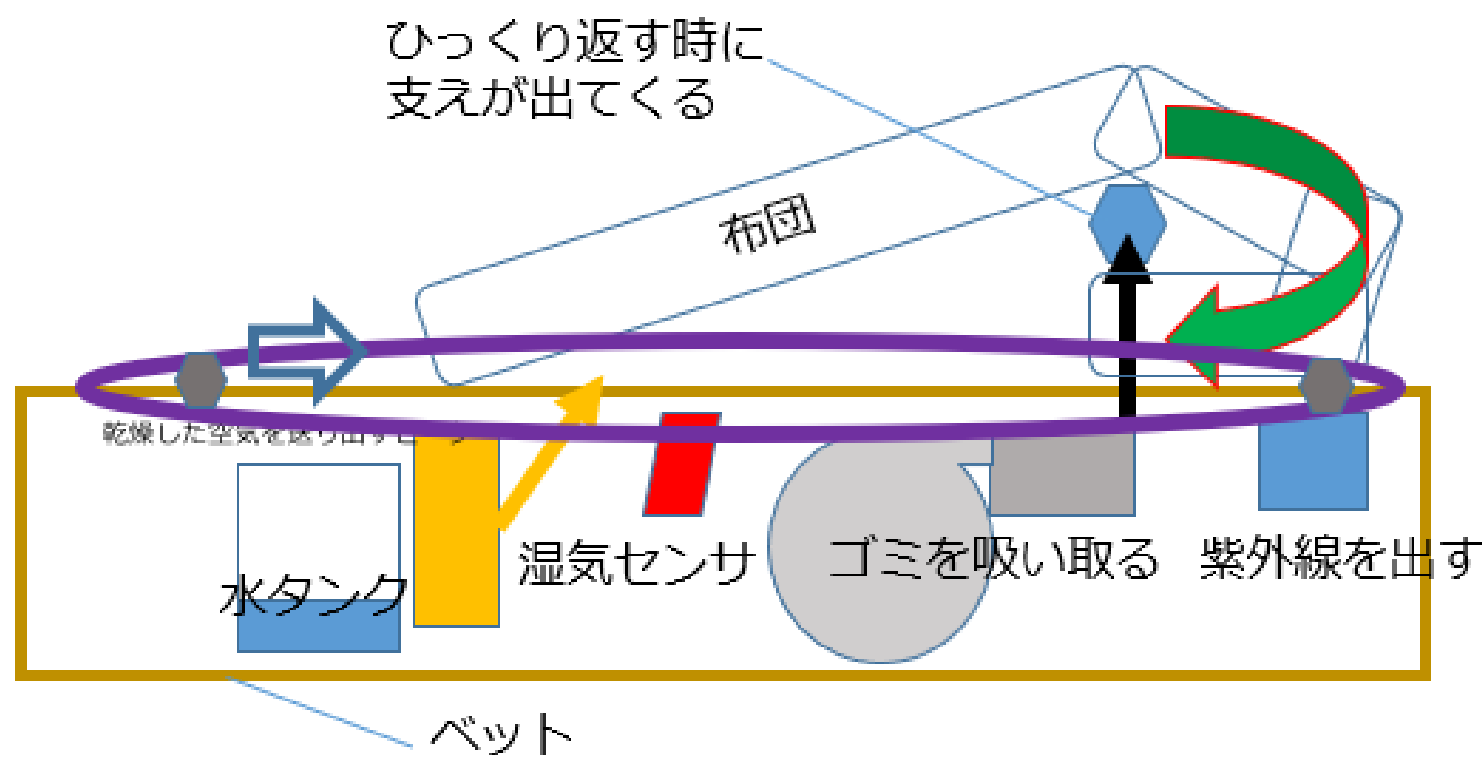

ベルトコンベアが回って  
布団が反対にひっくりかえる時に  
片面全体を除菌して  
ゴミやダニを取る仕組み

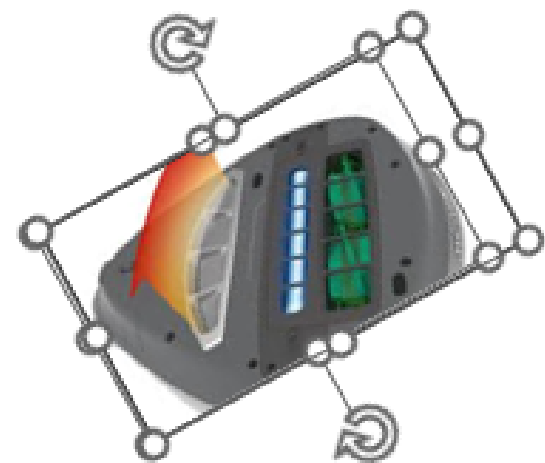

# 特徴その1

人がいない時に

布団が自動で半回転

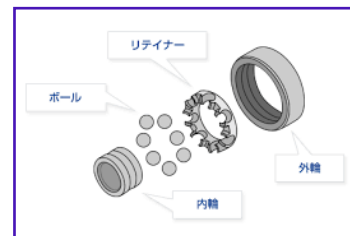
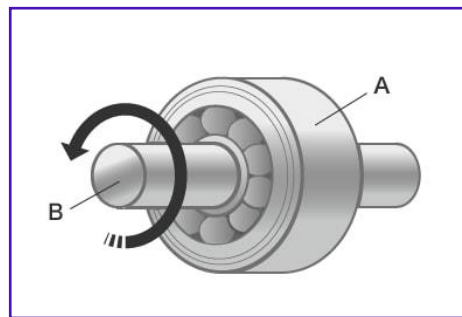

棒を固定して棒はくるくる回る

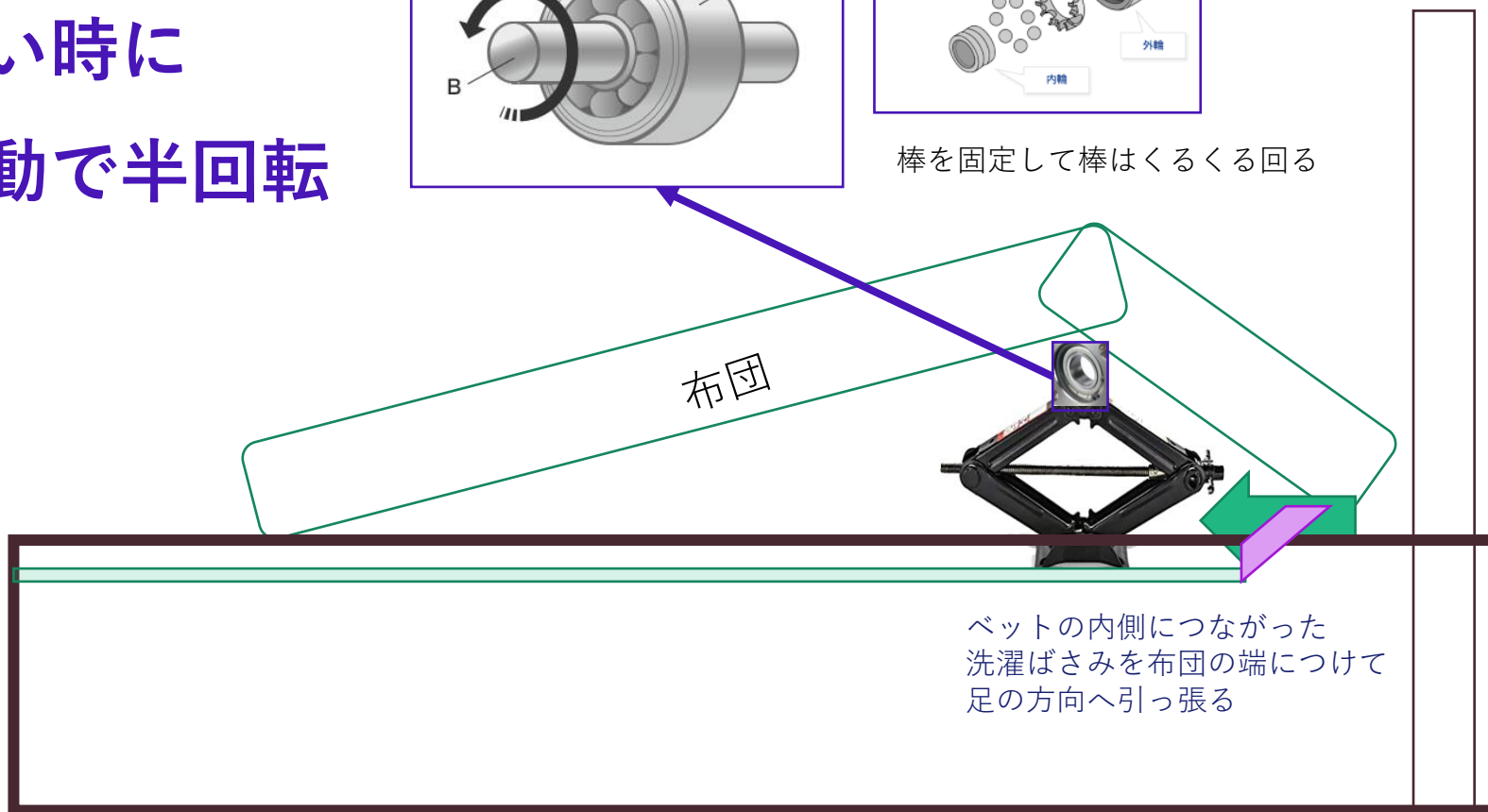

布団

ベッドの内側につながった  
洗濯ばさみを布団の端につけて  
足の方へ引っ張る

車を持ち上げるジャッキ+ベアリングでできた支柱が出てきて  
布団の端を引っ張ることで布団が自動で回転する。

# 特徴その2

紫外線で除菌してゴミやダニを吸い取る

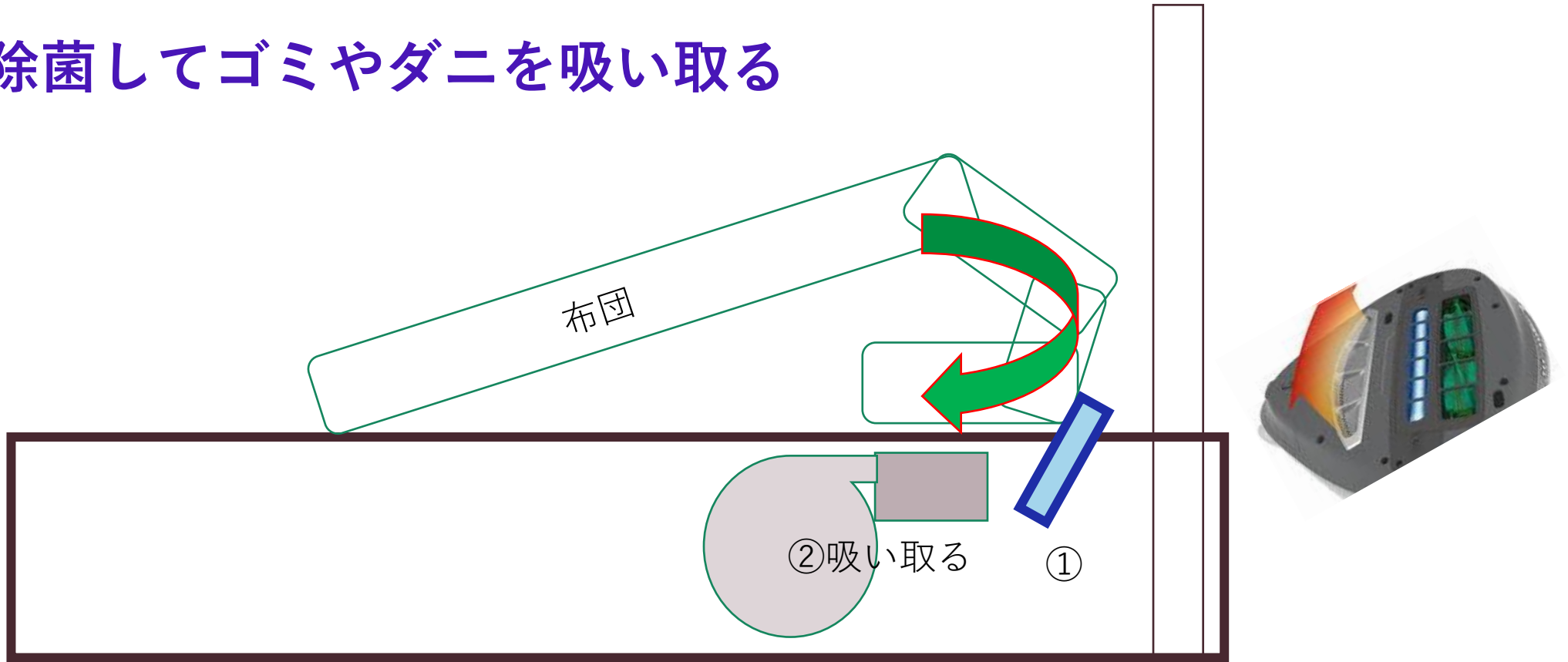

- ①布団の通り道に紫外線をあててダニや菌を死滅させる
- ②①で倒した菌とゴミを吸い取る

# 特徴その3

カビやダニが発生するもとになっている

湿気を取り除く装置

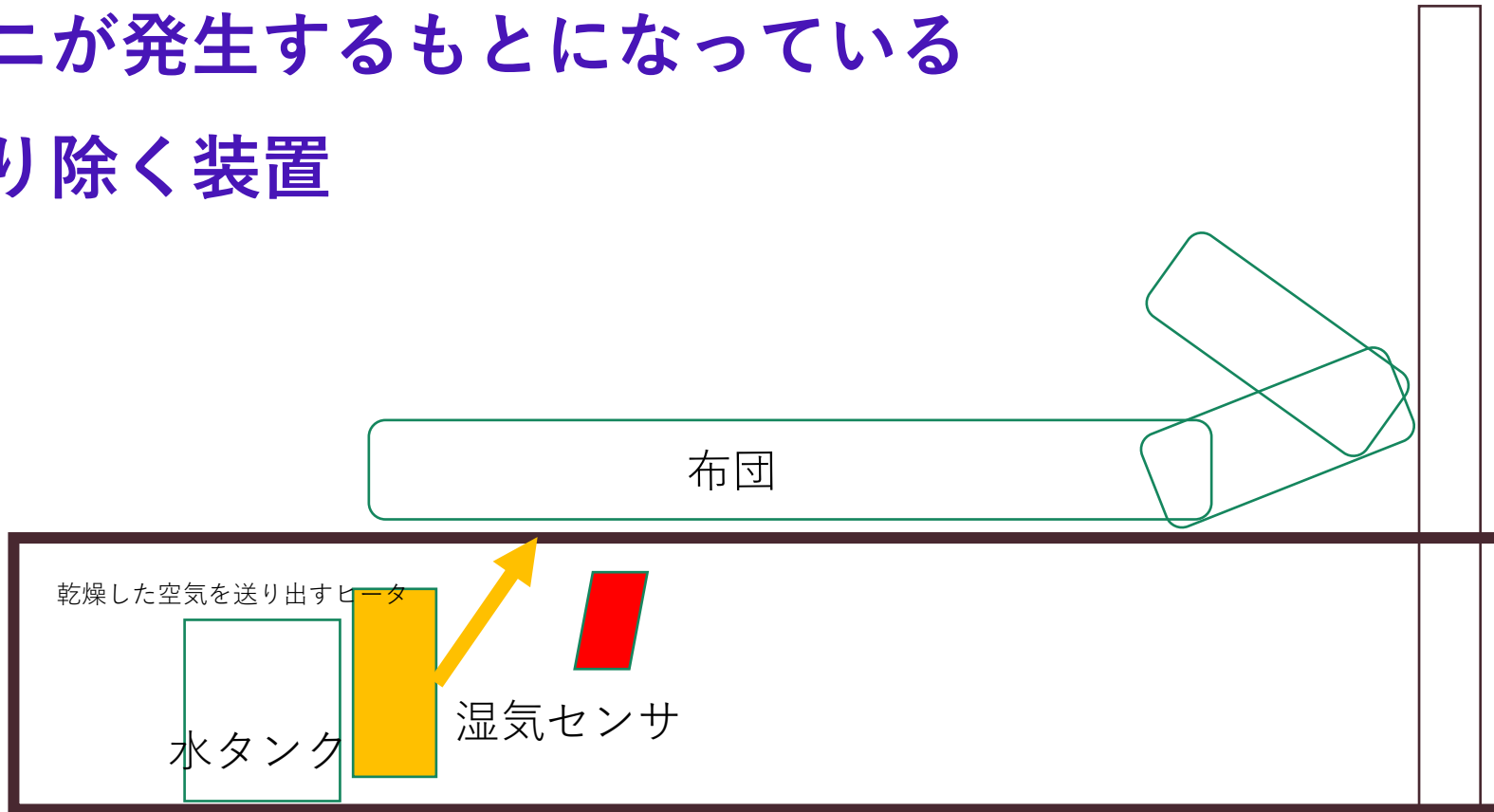

ヒーターで乾燥した暖かい風を出して  
布団を暖かくふっかふかにする



今までの良くなかったところ



布団クリーナーは清潔だけど  
布団は面積が広いから  
重くて掛けるのが大変



布団を持ち上げるのが大変  
雨の日は干せないし花粉が多い時期もある

とにかく重い



毎日畳むの大変

ぼくの発明したベットなら、クリーナーより楽に  
外の天気にも左右されずに、力も自分の時間も使わずに布団を清潔に保ちます  
今までよりも、とてもとても優れています。  
誰もが使えてとても気持ちの良い布団で眠る事ができる様になります  
今までにない新しい発明です。

使い方は電源を入れてスイッチを押すだけです。寝ていない間に布団を綺麗にしましょう！

### 普通モード

- ・スイッチを入れると布団が回って最初に紫外線があたってダニ・ゴミを吸い取って湿気を取る

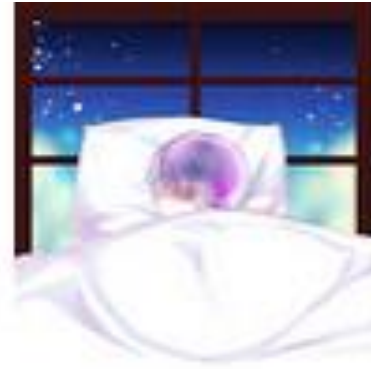

### 定期的モード

1週間に一回とかで自動で布団を綺麗にする

### 夜モード

寝る前に、布団を綺麗にふかふかにする

### 湿気感知モード

湿気が高くて、ダニや菌が増えそうと感知すると自動で除湿、菌を殺して、清潔な布団にする



気持ちの良い布団でSDGsを解決